



Quand le luxe devient abordable

www.the-mspa.com



MSpa® ELITE
Manuel d'utilisation
et Garantie

JB-301 Rêve

Nos produits sont susceptibles d'évoluer. MSpa se réserve le droit de changer l'apparence et les spécifications du produit sans que la notice soit mise à jour.



ENTREZ DANS LE MONDE MSPA

Bienvenue,

Merci d'avoir choisi de faire confiance à MSpa. Nous espérons que vous profiterez pendant de nombreuses années des effets bénéfiques de l'utilisation de notre produit.

Pour vous guider lors de votre première expérience avec MSpa, nous sommes heureux de vous présenter ce manuel d'utilisation. Veuillez lire attentivement ce manuel d'utilisation avant la première utilisation du produit.

Nous sommes ravis que vous ayez choisi MSpa et espérons partager avec vous notre expertise.

Profitez bien de votre MSpa !

CONTENU

Précautions de sécurité.....	3
Spécifications et aperçu du contenu	8
Prérequis et emplacement.....	10
Installation du Spa.....	12
Fonctionnement du boîtier de commande.....	16
Entretien de l'eau.....	18
Vidange, nettoyage et stockage.....	20
Recyclage et protection de l'environnement.....	21
Problème et solutions.....	22
Garantie MSpa.....	24
Service après-vente MSpa.....	25
Bon de garantie MSpa.....	26

PRECAUTIONS DE SECURITE

Pour votre sécurité et afin de garantir le bon fonctionnement de votre spa, assurez-vous de prendre les précautions décrites dans ce manuel. Ne pas suivre les instructions et les avertissements peut entraîner des dommages sur le spa, des blessures graves ou la mort. Une mauvaise installation ou opération annule la garantie. Il est donc vivement recommandé de lire attentivement ce document et de le conserver pour une consultation ultérieure.

LIRE, COMPRENDRE ET SUIVRE LES INSTRUCTIONS SUIVANTES

DANGER

- Risque de noyade accidentelle :
 - a) Une extrême prudence doit être exercée pour empêcher l'accès non autorisé aux enfants.
 - b) Inspecter régulièrement le couvercle du spa afin de prévenir des fuites, de l'usure prématurée ou de signes de détérioration. Ne jamais utiliser un couvercle usé ou endommagé, car il ne fournira pas le niveau de protection requis pour empêcher l'accès non autorisé aux enfants.
 - c) Fermer le spa avec son couvercle après chaque utilisation.
- Risque de blessures : si le câble d'alimentation est endommagé, il doit être remplacé par le fabricant, son distributeur ou par un technicien qualifié.
- Risque d'électrocution :
 - a) Ne pas laisser d'appareils électriques (lumière, téléphone, radio, télévision, etc) à moins de 1,5m du spa.
 - b) Ne pas utiliser le spa pendant une averse ou une activité orageuse.

AVERTISSEMENT

- Pour réduire les risques de décharges électriques, vous ne devez pas utiliser de rallonge, minuteur, ou adaptateur de prises pour connecter l'appareil au réseau électrique. Utilisez une prise idéalement située à proximité du spa.
- Le Spa doit être branché à un disjoncteur différentiel 30 mA.
- Les pièces électriques du spa (excepté celle avec une sécurité basse tension n'excédant pas 12 V) doivent être hors de portée des occupants du spa.
- Les appareils électriques (excepté le boîtier de contrôle du spa) doivent être hors de portée ou fixés afin de ne pas tomber dans le spa.

- La boîte de raccordement électrique doit être située en sécurité à une distance d'au moins 2m du spa.
- L'installation électrique doit satisfaire les exigences des normes locales.
- Ne pas déplacer le boîtier de commande vers le haut ou le bas, ni y placer des objets lourds après l'installation.
- Cet appareil peut être utilisé par des enfants à partir de 8 ans sous la surveillance d'un adulte. Les enfants ne doivent pas jouer dans le spa et sa maintenance doit être assurée par un adulte.
- Pour réduire le risque de noyade des enfants, surveillez-les en permanence. Et assurez-vous de bien fermer le spa avec son couvercle après chaque utilisation.
- Assurez-vous que le sol est capable de supporter le poids du spa rempli. Vous trouverez dans la partie des spécifications de quoi calculer le poids du spa rempli.
- Un système de drainage doit être prévu autour du spa pour faire face aux débordement de l'eau.
- Pour réduire les risques de blessure :
 - a) La température de l'eau du spa ne doit pas excéder 42°C (108°F) pour un adulte en bonne santé. Des températures plus basses sont recommandées pour les enfants quand l'utilisation dépasse les 10 minutes.
 - b) Une température élevée de l'eau peut causer des problèmes importants aux femmes enceinte en début de grossesse. L'usage du spa doit être limité et la température maximal de 38°C (100°F). Si vous êtes enceinte, consultez votre médecin avant d'utiliser le spa.
 - c) Avant de rentrer, l'utilisateur doit s'assurer de la température du spa avec un thermomètre précis. Car celle-ci peut varier de quelques degrés par rapport à la température programmée.
 - d) Boire de l'alcool, prendre des drogues ou des médicaments avant ou pendant l'utilisation du spa peut vous faire perdre connaissance et augmente le risque de noyade.
 - e) Boire de l'alcool, prendre des drogues ou des médicaments peut augmenter le risque d'hyperthermie.
 - f) Les causes et symptômes de l'hyperthermie peuvent être décrits comme suit : L'hyperthermie survient lorsque la température interne du corps dépasse les 37°C (98,6°F) habituel. Cela peut entraîner des étourdissements, une léthargie, une somnolence, ou encore des évanouissements. Les effets de l'hyperthermie induit une mauvaise perception de la chaleur, une incapacité à savoir quand sortir de l'eau, un danger pour les foetus (pour les femmes enceintes), une incapacité physique à sortir du bassin et même perdre

connaissance, augmentant ainsi le risque de noyade.

- g) Les personnes souffrant de problème d'obésité, cardiaque, de pression artérielle, de circulation de sang ou de diabète, doivent consulter un médecin avant d'utiliser le spa.
 - h) Si vous prenez des médicaments, veuillez consulter votre médecin avant d'utiliser le spa. Certains médicaments couplés à l'utilisation du spa peuvent provoquer des somnolences, affecter le rythme cardiaque, et modifier la pression artérielle ou sanguine.
 - i) Si vous êtes enceinte, en mauvaise santé ou sous traitement médical, veuillez consulter un médecin avant d'utiliser le spa.
- Si vous souffrez d'une maladie infectieuse, ne pas utiliser le spa.
 - Pour ne pas vous blesser, entrez et sortez lentement du spa.
 - Une température de l'eau supérieure à 42°C (108°F) peut être dangereux pour votre santé.
 - Ne jamais utiliser seul ou laisser une personne seule dans le spa.
 - Ne pas utiliser le spa immédiatement après un effort physique.
 - La chaleur du spa associée à l'alcool, à la drogue ou à la prise de médicaments peut provoquer une perte de conscience.
 - Veillez à ce que la température extérieure ne descende pas en dessous de 0°C(32°F), afin d'éviter que l'eau du spa gèle.
 - Il est vivement recommandé de placer un tapis d'isolation thermique entre le spa et le sol. En mousse ou avec d'autres matériaux isolant. Ne surtout pas utiliser le spa lorsque l'eau est gelée.
 - Ne pas remplir directement le spa avec de l'eau chaude supérieure à 40°C (104°F).
 - Toujours débrancher la prise électrique du spa avant de le déplacer, le nettoyer ou effectuer tout autre manipulation.
 - Ne jamais sauter ou nager dans le spa.
 - Aucun élément électrique doit se situer à proximité du spa lors de son utilisation.
 - Ne pas enterrer le câble et le laisser bien en évidence pour éviter que la tondeuse à gazon ou un autre appareil ne l'abime.
 - Ne pas brancher ou débrancher le spa si vous êtes dans l'eau ou que vos mains soient mouillées.
 - Ne pas utiliser le spa s'il est endommagé lors de la livraison ou que son fonctionnement est anormal.
 - Contactez le service après vente MSpa pour plus d'informations.
 - Tenir le spa hors de portée des animaux domestiques pour éviter toute

détérioration.

- Ne pas rajouter d'huile ou de sel de bain dans l'eau du spa.

PRECAUTION

- Toujours ajouter les produits à l'eau et non de l'eau aux produits. Car cela peut provoquer de fortes émanations, des réactions chimiques violentes ou pulvériser le produit dans l'air.
- Pour l'eau usagée, il est conseillé de la traiter avec des produits ou de la changer. Cette opération doit s'effectuer tout les 3 ou 4 jours.
- Utilisez le kit de produits MSpa pour désinfecter le spa selon les instructions du manuel.
- Ne pas installer ou laisser le spa si la température extérieure est inférieure à 4°C (39°F) et que le chauffage n'est pas en état de marche.
- Toujours entrer ou sortir du spa lentement et avec précaution par sol mouillé.
- Afin d'éviter d'endommager la pompe, ne jamais allumer le spa lorsque l'eau n'est pas arrivée à la ligne de remplissage minimale.
- Placer le spa dans un lieu prévu à cet effet et capable de supporter son poids quand il est rempli d'eau.
- Ne pas laisser le spa sans eau trop longtemps. Vider l'eau du spa si vous ne l'utilisez pas pendant un certain temps. Ne pas laisser le spa sous le soleil direct. Inspecter régulièrement le spa avant son utilisation. Rangez le spa ou fermez le si vous ne comptez pas l'utiliser immédiatement.
- Ouvrir le couvercle quand la fonction bulle est en marche.
- Afin d'éviter le risque lié à la réinitialisation de la protection thermique, le spa ne doit pas être branché à un interrupteur extérieur (comme par exemple une minuterie) ou un circuit qui connecte / déconnecte régulièrement le spa.
- Reportez-vous au chapitre concerné pour plus de détails sur le nettoyage et la maintenance du spa.

Avertissement: Les niveaux de protection de l'eau change suivant les zones où se place le spa. Voir schéma (**Les règlements d'installation sont conformes à la norme IEC 60364-7-702**)

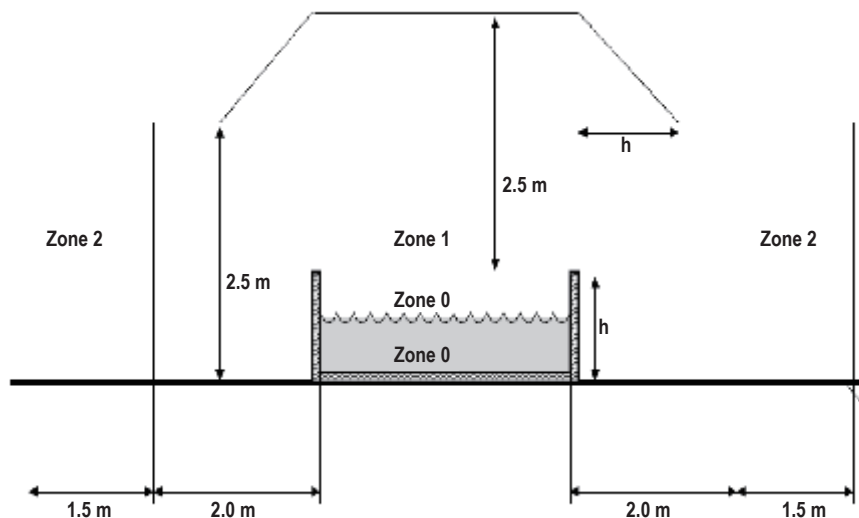

NOTE-Les dimensions de la zone de mesure sont limitées par les murs et parois fixes.

Zones	Description des zones
Zone 0	La Zone 0 correspond à l'intérieur du bassin. Elle comprend les parois et le sol.
Zone 1	La zone 1 est délimitée par <ul style="list-style-type: none"> • La Zone 0 • Un plan vertical de 2 m à partir du bord du bassin • Le plancher ou la surface qui doit être occupé par des personnes • Le plan horizontal de 2,5 m au-dessus du sol ou la surface
Zone 2	La zone 2 est délimitée par <ul style="list-style-type: none"> • Un plan vertical à l'extérieur de la zone 1 de 1,5 m dans sa continuité. • Le plancher ou la surface qui doit être occupé par des personnes

SPECIFICATIONS

ELITE - JET & BUBBLE SPA (Europe, Royaume-Uni, Suisse, et Australie)

Modèle / Code	Forme	Capacité	Volume d'eau	Dimension extérieur	Dimension intérieur	Hauteur	Poids
JB-301 / Rêve	Rond	4 	700Ltr. (184gal)	1.80m (71")	1.40m (55")	0.70m (28")	36.5kg (80lbs)

Spécifications du système de contrôle	JB-301
Système de contrôle	AC 220-240V / 50Hz
Puissance totale	2300W
Chauffage	1500W
Jets	220-240V / 150W (75W x 2 paires. Pression du jet : supérieur à 0,5 bar. 4 Hydrojet à haut rendement)
Jets de bulle massage	720W - 3 niveaux (L1: 300W, L2: 500W, L3: 720W)
Pompe de filtration	12V / 60W
Générateur d'ozone intégré	5.5W, 50-80mg / Hr
Câble électrique	Europe, Angleterre et Australie: Prise avec disjoncteur différentiel intégré. Suisse: prise + disjoncteur différentiel.
Composition du couvercle	Rhino-Tech™ en PVC renforcé
Composition du spa	Rhino-Tech™ en PVC renforcé Premium
Composition du liner	Matériel en PVC Premium

APERÇU DU CONTENU

Contenu

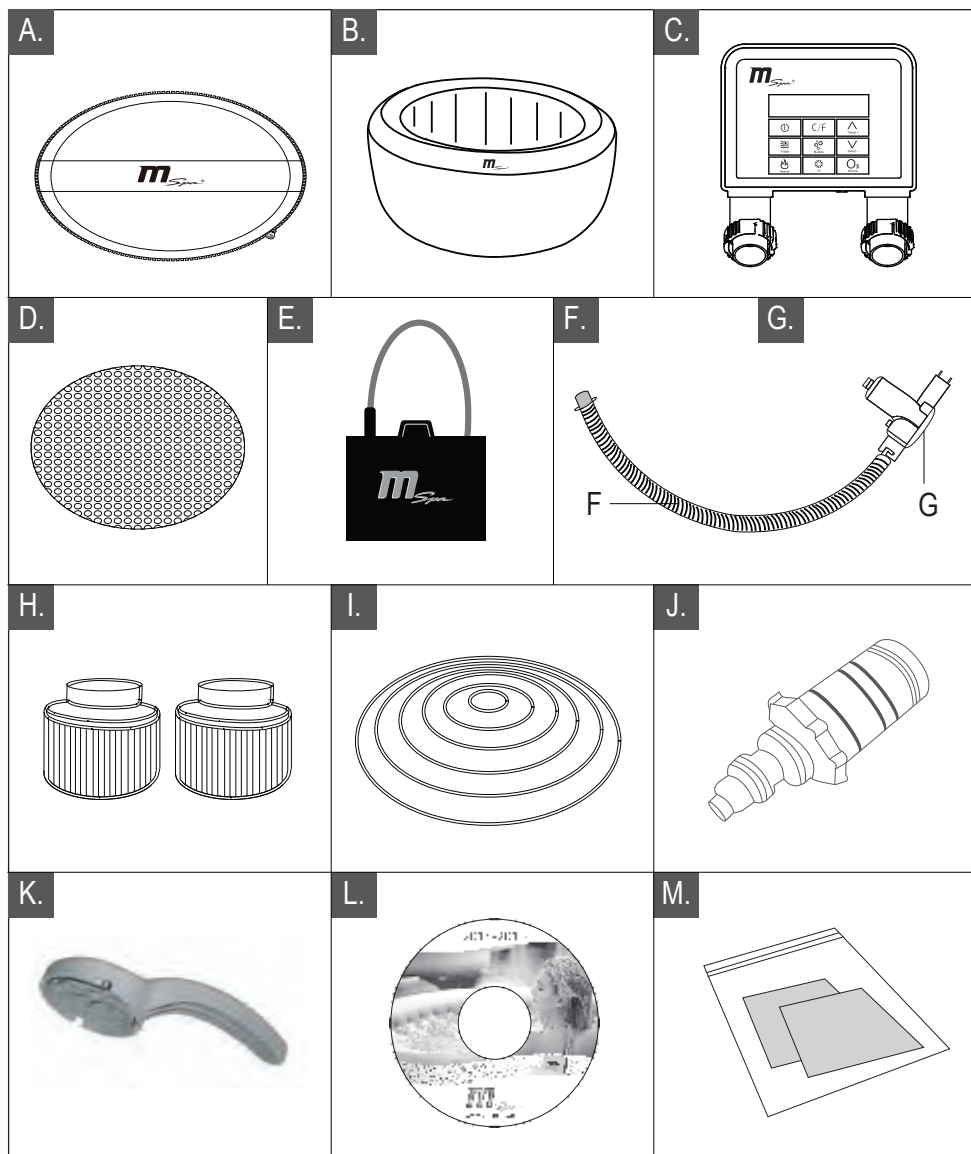

NOTE: Illustrations non contractuel susceptible de varier.

REF. NO.	PARTS DESCRIPTION	QTY.	PART NO.
A	Couvercle de spa avec feuille d'aluminium à l'intérieur	1	B9300884
B	Bassin du spa	1	
C	Boîtier de commande avec tuyau d'air	1	B9300868
D	Bâche à bulle pour préserver la chaleur	1	B9300109N
E	Cadenas à code	1	B9300672
F	Tuyau de gonflage	1	B9300671
G	Manomètre	1	B9300637
H	Lot de filtres (2 paquets)	1	B0301964
I	Couvercle de spa gonflable	1	B0301969
J	Adaptateur de la valve de vidange	1	B9300670
K	Clé	1	B9300419
L	DVD d'instruction	1	/
M	Kit de réparation	1	B9301006

NOTE: Sur les commandes, assurez vous de donner la référence du modèle et la celle des pièces.

PRÉREQUIS ET EMPLACEMENT

Préparation et lieu d'implantation

- Le spa peut s'installer à l'intérieur ou extérieur. Pour usage domestique uniquement.
- Le spa doit être mis en place sur une surface plane, lisse et capable de supporter sa charge maximal (son poids ajouté à celui de l'eau et de ses occupants).
- S'assurer qu'aucun objet pointu soit présent sous ou autour du spa. Les surface irrégulières et non adéquates peuvent endommager le spa et annuler sa garantie, il est donc fortement conseillé de niveler la surface avant de remplir le spa.
- Un système de drainage doit être mis en place pour évacuer l'eau qui peut déborder ou éclabousser.
- S'assurer qu'il y ai assez d'espace autour du spa pour accéder facilement son équipement dans le cadre de son utilisation ou de son entretien.

Requis supplémentaire pour une installation intérieure

- Vérifier que le sol peut supporter le poids du spa rempli d'eau, ainsi que le poids des occupants. Un entrepreneur qualifié ou ingénieur peuvent vous aider à vérifier ça.
- Vérifier que le sol est résistant à l'eau et antidérapant . Ne pas installer le spa sur un tapis dont la matière se détériorerait avec l'humidité.
- L'humidité est un effet naturel en présence d'eau. La salle doit être correctement ventilée pour permettre à l'humidité de s'échapper. Il faut donc avoir un système de ventilation pour éviter la condensation dans la pièce.

NOTE: Ne pas installer sur un tapis ou autre matériel qui puissent s'abîmer à cause de l'humidité.

Requis supplémentaire pour l'installation extérieure

- S'assurer que le spa soit installé sur une surface plane, lisse et capable de supporter sa charge maximal (son poids ajouté à celui de l'eau et de ses occupants).
- Ne pas installer le spa sur du gazon ou sur une surface sale. Cela peut augmenter la quantité de débris présent dans le spa et l'endommager.
- Ne pas laisser le spa exposé au soleil sur une longue période. Préférer une installation sous abris.
- Il est possible d'installer et de laisser le spa à l'extérieur tant que la température ne descend pas en dessous de 4°C (39°F) et que l'eau à l'intérieur du système de pompe et des tuyaux ne soit pas gelée. Il est impératif d'installer un tapis isolant ou le tapis chauffant électrique (* en option) entre le sol et le spa pour éviter une perte de chaleur par le bas.

Test du disjoncteur différentiel intégré ou disjoncteur différentiel seul

⚠ AVERTISSEMENT

Risque d'électrocution: Ce produit est fourni avec un disjoncteur différentiel intégré au bout du câble. Le disjoncteur différentiel intégré doit être testé avant chaque utilisation. N'utilisez pas le spa si le disjoncteur différentiel intégré ne fonctionne pas correctement. Débranchez le câble jusqu'à ce que la panne soit identifiée et corrigée. Contactez un électricien pour résoudre le problème. Les pièces du disjoncteur différentiel intégré ne doivent pas être réparées mais changées. Son démontage annule la garantie.

1. Connecter le spa au courant.
2. Appuyer sur le bouton **"RESET"**. L'indicateur lumineux s'allumera en rouge.
3. Appuyer ensuite sur le bouton **"TEST"**, l'indicateur lumineux doit s'éteindre.
4. Si l'étape précédente n'a pas fonctionné. Contacter un électricien.
5. Appuyer de nouveau sur le bouton **"RESET"**. L'indicateur lumineux doit redevenir rouge. Le spa est prêt à être utilisé.

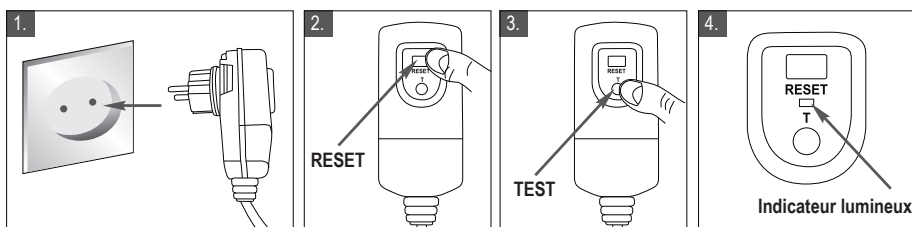

Disjoncteur différentiel seul

Pour les modèles destinés au marché Suisse. Suivre les étapes ci-dessus.

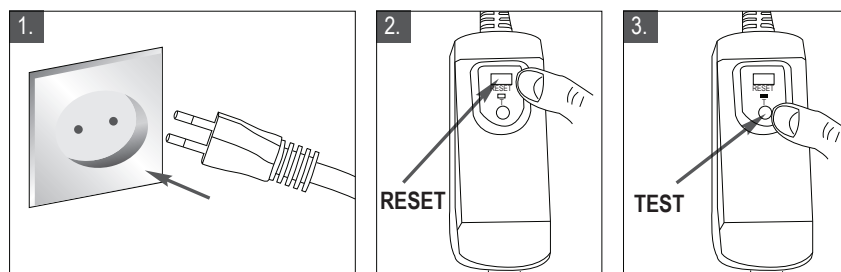

Installation du Spa

1. Placer l'ensemble du paquet à proximité du lieu choisi. Ouvrir le carton avec soin, car celui-ci peut être réutilisé pour stocker le spa après son utilisation.
2. Sortir toutes les pièces et assurez-vous qu'il n'en manque aucune. Si des pièces sont manquantes ou abîmées, contacter le service après-vente MSpa de votre pays. Mettre si nécessaire le bassin du spa dans le bon sens.
3. Installer le tapis isolant sur l'emplacement choisi. Veillez à ce que rien ne se trouve à cet emplacement. Placer ensuite le spa sur le tapis.

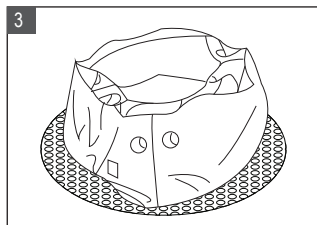
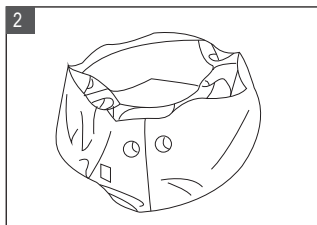
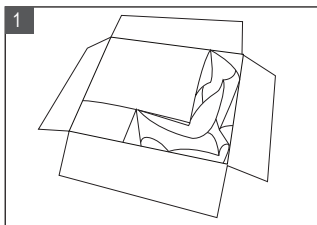

4. **Pour brancher le câble composite :**
Dévisser le bouchon et brancher les deux câbles. Si les câbles sont correctement connectés, le panneau d'affichage du boîtier de contrôle doit s'activer.

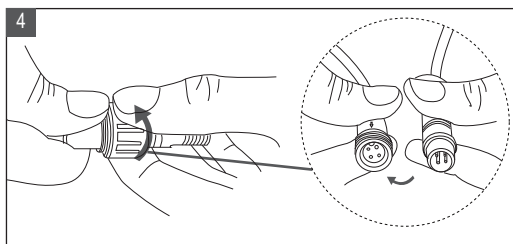

5. **Fixer le boîtier de contrôle au spa :**
Placer les joints toriques dans les serre-joints (Fig.5). Assurez-vous que les encoches des serre-joints (Fig.5) soient bien en face des encoches des tuyaux d'air. Placer le boîtier de contrôle dans les tuyaux d'air et serrez les serre-joints.

ATTENTION: Un mauvais positionnement des joints toriques peut provoquer un mauvais fonctionnement du spa, du système de jet à bulle et oxyder la pompe.

NOTE: Pour les modèles de spa avec couvercle, assurez-vous que celui-ci soit bien placé sur le spa avant d'installer le boîtier de commande. Les deux trous du couvercle doivent coïncider avec les deux tuyaux d'air du boîtier de commande.

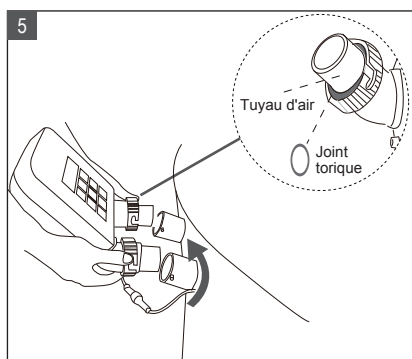

6. Gonflage du Spa

- 6.1 Dévisser le bouchon de la valve d'air (a) du boîtier de commande. Bien placer l'encoche du tuyau de gonflage en face de celui de la valve d'air, connecter le tuyaux et serrer (b). (Fig 6.1)
- 6.2 Dévisser le bouchon de la valve d'air du spa. (Fig 6.2)
- 6.3 Connecter l'autre bout du tuyau de remplissage (b) au manomètre (c), puis le brancher à la valve d'air du spa. (Fig 6.3)

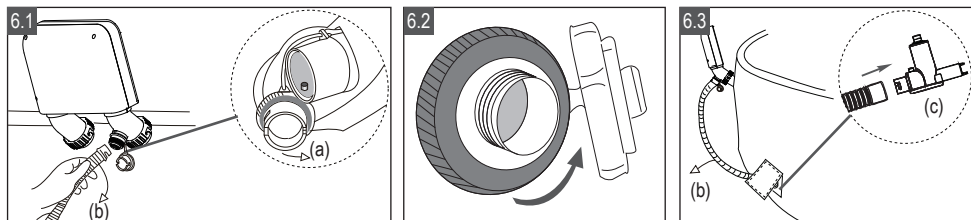

- 6.4 Appuyer sur le bouton  pour gonfler le spa jusqu'à ce que celui-ci soit ferme au toucher.
ATTENTION: Ne pas surgonfler. Le gonflage excessif peut causer des fuites et annuler la garantie.
- 6.5 Toujours regarder le manomètre. La zone verte indique que le spa est bien gonflé. Répéter l'étape ci-dessus jusqu'à ce que le spa soit bien gonflé. (Fig 6.5)

ATTENTION: La zone rouge indique un surgonflage. Appuyer le bouton noir (a) du manomètre pour libérer de l'air jusqu'à ce que l'aiguille se place dans la zone verte.

IMPORTANT: Pendant l'utilisation du spa l'aiguille doit toujours se trouver dans la zone verte.

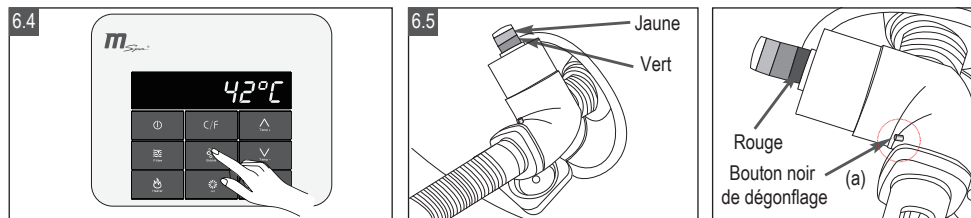



- 6.6 Une fois le gonflage terminé, appuyer sur  pendant plus de trois secondes pour désactiver le gonfleur. Débrancher le tuyau de gonflage aux deux extrémités. Refermer la valve d'air du panneau de contrôle et laisser le manomètre en place.

NOTE:

- Le bouchon se visse et se dévisse. Ne pas trop forcer pour ne pas casser la valve.

7. Gonflage du couvercle de spa gonflable

- 7.1 Ouvrir la valve d'air du couvercle (a). Insérer le tuyau de gonflage (b).
- 7.2 Appuyer sur le bouton  jusqu'à ce que le couvercle soit ferme au toucher.
- 7.3 Appuyer sur le bouton  pendant plus de 3 secondes pour désactiver le gonfleur. Enlever le tuyau.
- 7.4 Fermer la valve d'air du boîtier de commande (c). Fermer la valve de gonflage du couvercle (a).

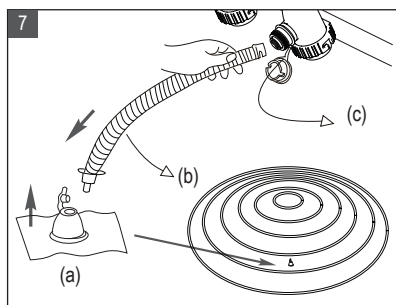

NOTE: Instructions pour dégonfler.

Dégonflage du spa

1. Pour dégonfler, dévisser le bouchon de la valve d'air du spa.
2. Après le dégonflage, visser à nouveau le bouchon.

Dégonflage du couvercle de spa gonflable

1. Enlever le bouchon et pincer la valve jusqu'au dégonflage du couvercle.
2. Fermer la valve.

8. Remplissage de l'eau

- 8.1 Vérifier avant de remplir le spa que celui-ci se trouve bien à une place adéquate et adapté pour la valve d'évacuation de l'eau.
- 8.2 Remplir le spa jusqu'à atteindre la zone délimitée par les marques Minimum et Maximum. Attention, veillez à bien remplir l'eau afin de se retrouver entre les deux marques.

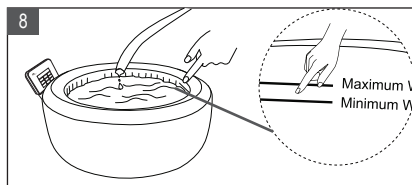

AVERTISSEMENT:

- Le niveau de l'eau doit se trouver entre les marques pour éviter un mauvais fonctionnement de la pompe.
- Ne jamais remplir avec de l'eau chaude supérieure à 40°C (104°F).
- Pour éviter une panne ou quelconque dommage au système de contrôle, ne pas mettre en marche le spa tant que l'eau n'est pas arrivé à la marque du minimum de remplissage.

- 8.3 Une fois le remplissage terminé. Vérifier que l'aiguille du manomètre se trouve toujours dans la zone verte.
- 8.4 Placer le couvercle avec la fermeture éclair, bien fermer et verrouiller avec le cadenas à code.

IMPORTANT:

- Regarder régulièrement la pression du spa afin de s'assurer qu'il n'y ait pas de fuites, une usure prématurée ou une détérioration.
- Vérifier et fermer la fermeture éclair régulièrement afin qu'elle soit souple et éviter qu'elle se casse.

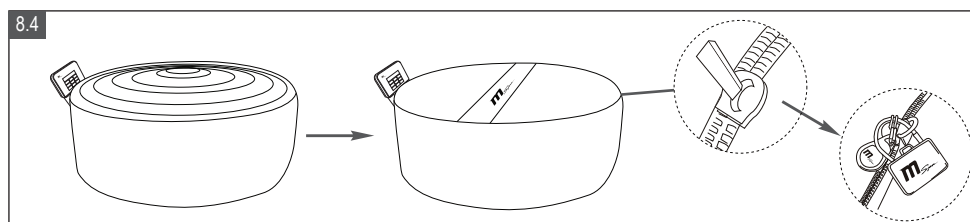

- 8.5 Activer le chauffage du spa en vous référant à la section page 16: **Fonctionnement du boîtier de commande**. La température maximal que peut atteindre le chauffage est de 42°C (108°F). Le gain en température est de 1,5°C à 2°C (2,5°F à 3,5°F) par heure.

9. Cadenas à code

- 9.1 Utilisation du cadenas à code
La combinaison par défaut est "000".

Suivre les étapes ci-dessous pour changer la combinaison :

- Appuyer sur le bouton (a) dans le sens de la flèche (Fig. 9.1.(1)) pour déverrouiller le cadenas.
- Inscrire la nouvelle combinaison en bougeant les roues des numéros (Fig 9.1.(2) (b)). Pensez à noter la nouvelle combinaison.
- Refermer la boucle du cadenas (Fig 9.1.(3) (c)) pour enregistrer la nouvelle combinaison.

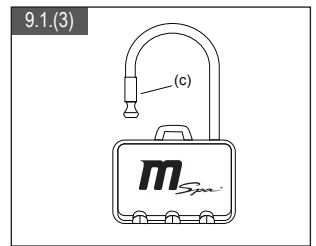
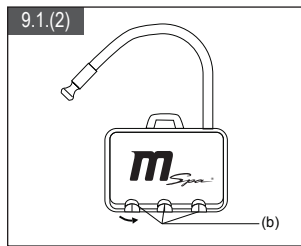
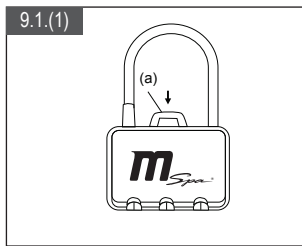

10. Utilisation de la fonction JET

10.1 Diriger la buse (a) dans la direction souhaité.

10.2 Tourner le capuchon de contrôle (b) vers la droite ou la gauche pour ajuster la puissance de l'eau. La puissance maximal est délivré par un jet d'eau et de d'air, tandis que la puissance minimal est délivré uniquement par un jet d'eau. Il y a deux capuchons de commande pour le spa JB- 301.

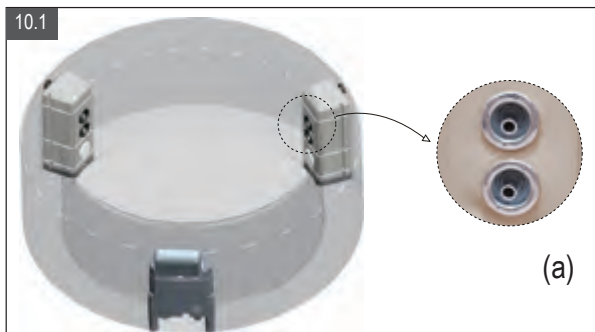

Les 4 jets du JB-301

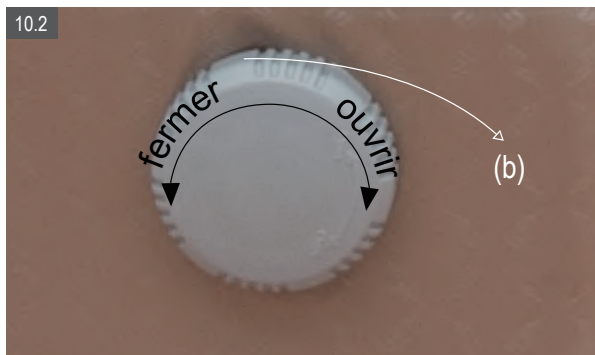

Les 2 capuchons de contrôle du JB-301

FONCTIONNEMENT DU BOITIER DE COMMANDE

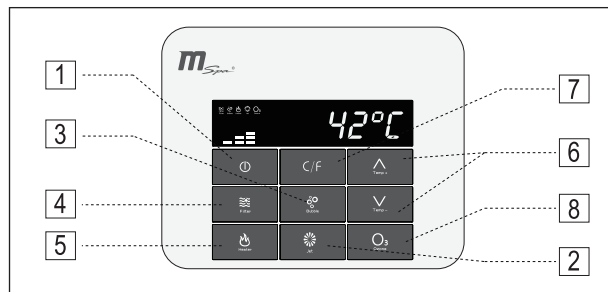

1. Bouton ON/OFF
2. Bouton Jet
3. Bouton Bubble- Permet d'ajuster le niveau des bulles : L1: 300W, L2: 500W, L3: 720W
4. Bouton Filter
5. Bouton Heater
6. Bouton Température + et -
7. Bouton Commuter °C / °F
8. Bouton Ozone



Bouton ON/OFF: Pour allumer ou éteindre le boîtier de contrôle.

L'afficheur LCD indique la température actuel. Le rétro-éclairage est blanc lorsque l'appareil est sous tension, toutes les fonctionnalités peuvent être utilisées.



Bouton Jet: Pour activer la fonction massage par jet d'eau.

NOTE: La fonction bulles peut être réglé uniquement entre L1 (300W) et L2 (500W), lorsque la fonction Jet est en marche. La fonction Jet s'éteint automatiquement après une heure de fonctionnement continu.



Bouton Bubble: Il y a trois niveaux de puissance. La puissance par défaut est de niveau L2 (500W) . Appuyer le bouton Bubble à nouveau pour passer au niveau L3 (720W) .

Appuyer à nouveau pour passer au niveau L1 (300W) . Pour éteindre, appuyer sur le bouton pendant 3 secondes.

NOTE: La fonction bulles s'éteint automatiquement au bout de 20 mn par sécurité. Elle pourra fonctionner à nouveau après 10 mn d'attente.

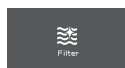

Bouton Filter: Active la pompe à filtration. Son symbole s'affiche sur l'afficheur LCD quand la fonction est activée.

NOTE: La filtration ne s'éteint pas quand le chauffage est en marche.



Bouton Heater: Utiliser ce bouton pour mettre en marche le chauffage et la filtration en même temps. Le chauffage chauffera l'eau du spa jusqu'à la température choisie. Si la température descend en dessous de celle programmée, le système se remettra en marche automatiquement. Le symbole du chauffage s'allume quand celui-ci est en marche. Si le symbole clignote, le chauffage est en pause et l'eau à la bonne température.

NOTE: Si vous voulez faire fonctionner le chauffage et le filtrage, appuyer le bouton Heater.



Boutons Température + et -: Pour ajuster la température de l'eau, appuyer le bouton ou , l'afficheur doit clignoter. La température monte ou descend par intervalle de 1°. L'afficheur LCD va afficher la température actuel de l'eau pendant 3 secondes.

NOTE: La température par défaut est de 38°C (100°F).

NOTE: Le réglage de la température oscille entre 20°C (68°F) et 42°C (108°F).

C/F

Bouton °C /°F: La température peut s'afficher en degrés Celsius ou Fahrenheit. Par défaut elle s'affiche en Celsius.

O₃
Ozone

Bouton Ozone: Active l'ozonateur. Le symbole s'affiche sur l'afficheur LCD quand la fonction est en marche. Pour des raisons de sécurité, la fonction Ozone s'éteindra automatiquement au bout de 2 heures. L'ozone diffusé est de 50 à 80 mg/h.

NOTE: Laisser le spa vide quand la fonction Ozone est en marche. La fonction Ozone ne démarrera pas tant que le spa n'a pas d'eau ou que les fonctions Jet et Bulles sont en marche.

IMPORTANT: Les conditions suivantes freineront la montée en température de l'eau

- Si la température extérieure est inférieure à 10°C (50°F)
- Si la vitesse du vent est au dessus de 3,5 - 5,4 m/s (8-12mph)
- Si la fonction Bulles est en marche en même temps que le chauffage
- Si le spa n'est pas bien couvert avec son couvercle quand le chauffage est allumé

TABLE DE CODES D' ERREUR

LECTURE	CAUSE	SOLUTION
E0	La température de l'eau est inférieure à 0°C ou trop élevé.	Changer l'eau ou contacter le service après-vente MSpa.
	Panne dans la sonde de température	
E1	Panne de l'interrupteur de la pression d'eau	Contacter le service après-vente MSpa.
	Problème de filtre	
	Le niveau de l'eau n'est pas à la marque minimum	Remplir l'eau jusqu'à à arriver entre les 2 marques.
E2	Détection d'une fonction défaillante	Contacter le service après-vente MSpa.
	Pas d'eau dans le spa	Rajouter de l'eau jusqu'à arriver entre les deux marques.
E3	Panne du système	<p>Système auto-contrôle:</p> <p>Étape 1: Remplir l'eau jusqu'à être entre les deux marques. Il ne doit y avoir personne, ni objets dans le spa.</p> <p>Étape 2: Brancher la prise et appuyer sur le bouton RESET.</p> <p>Étape 3: S'il s'affiche E3, contacter le service après-vente MSpa. Si E3 clignote, appuyer sur le bouton ON / OFF, C / F et TEMP + à la suite. Cela lancera l'auto-contrôle.</p> <p>Si aucun code erreur apparait, il n'y a pas de panne et votre spa est fonctionnel. S'il apparait un code d'erreur, contacter le service après-vente MSpa.</p>
E4	Panne du chauffage	Contacter le service après-vente MSpa.

ENTRETIEN DE L'EAU

Nettoyage de l'eau

Le propriétaire du spa doit vérifier régulièrement et maintenir l'eau du spa propre avec des entretiens réguliers (quotidien, si nécessaire). Grâce à l'ajout de désinfectant ou autre produit chimique. Maintenir un équilibre adéquat de l'eau par l'utilisation appropriée de désinfectants est très important pour maximiser la vie du spa, ainsi que d'assurer une eau propre, et saine.

Un bon entretien est importante pour l'analyse de l'eau et le traitement de l'eau du spa. Consultez un professionnel pour acheter les produits et désinfectants.

ATTENTION:

- Toujours suivre les indications des produits, notamment sur les avertissements et les dangers sanitaires.
- Ne pas ajouter de produits si le spa est occupé. Cela peut irriter la peau et les yeux.
- Une concentration trop importante de chlore peut endommager le Spa. L'utilisation de produits non appropriés peut annuler la garantie.

Entretien de l'eau et de la cartouche de filtration

Pour protéger tous les occupants du spa de maladies provoquées par une eau sale. Il est nécessaire de maintenir l'eau propre et désinfectée afin de garantir une bonne qualité de l'eau. Pour cela, suivre les indications ci-dessous :

1. Inspecter et nettoyer la cartouche de filtration après chaque utilisation, et changer la cartouche du filtre après un fonctionnement continu de 72 heures.
 - Dévissez la cartouche de la paroi du spa en tournant dans le sens antihoraire (Fig 1.1)
 - Utilisez un tuyau d'arrosage pour rincer la cartouche (Fig 1.2). Si la cartouche est encore sale ou abîmée, remplacez-la. Conservez la boîte de cartouches de remplacement à portée de main. Il y a deux cartouches filtrantes dans la boîte. Utilisez-en une et conservez l'autre.
 - Réinstaller la pièce propre ou la nouvelle sur la paroi du spa, revissez dans le sens horaire. (Fig.1.3)

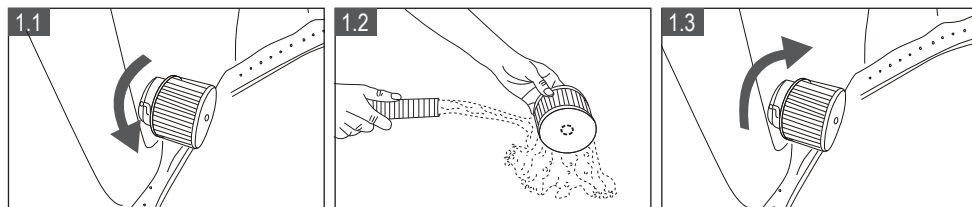

2. Changer l'eau tout les 3-5 jours suivant son usage. Voir section **Vidange, nettoyage et stockage**.
3. L'utilisation de produits aide à maintenir la chimie de l'eau. Les dommages résultant d'une mauvaise utilisation de produits ou d'un défaut d'entretien peuvent annuler votre garantie. Vérifiez auprès de votre fournisseur pour plus d'informations sur l'utilisation de produits.
4. Tout le monde doit se rincer avant d'entrer dans le spa.
5. Si les buses sont bouchées utiliser la clé pour les ouvrir.



Équilibre de l'eau

Maintenir l'eau à un pH compris entre 7,2 et 7,8, l'alcalinité totale entre 80 et 120 ppm et le chlore libre entre 3 et 5 ppm. Utiliser la bandelette pour tester la chimie de l'eau avant chaque utilisation du spa, et au moins une fois par semaine.

Les bandelettes peuvent tester le chlore libre, le pH et le niveau d'alcalinité en même temps:

1. Plonger toute la bandelette dans l'eau et la retirer immédiatement
2. Maintenir la bandelette droite pendant 15 secondes, ne pas agiter.
3. Comparer la couleur de la bandelette avec la carte des couleurs. Si nécessaire ajuster le niveau chimique de l'eau.

NOTE:

- Un pH trop bas peut produire des dommages et la corrosion du moteur.
- Un pH élevé (eau dure) se traduira par des dépôts de tartre et des traces blanches à l'intérieur du filtre de la pompe, ce qui risque de boucher le filtre et de faire cesser de fonctionner la pompe.

IMPORTANT:

- Le kit de Traitement de l'eau MSpa est recommandé pour le spa.
- Appuyer sur le bouton  Bubble peut aider à dissoudre les produits dans l'eau.
- Ne jamais mélanger les produits.
- Ajouter les produits à l'eau séparément.
- Dissoudre complètement chaque produit avant d'en rajouter un autre.



Kit de traitement de l'eau MSpa

Kit de traitement de l'eau MSpa *(en option)

- **B0301858 MSpa Starter Kit Chimique (20 X 20g tablette brome + 500ml algicide + distributeur flottant)**
Désinfectant algicide et bactéricide pour les spas et les piscines.
- **B0301859 comprimé de brome - 50 X 20g**
Se dissout lentement dans l'eau afin de fournir une désinfection active sous la forme d'acide hypobromeux.
- **B0301860 granulés de chlore - Pot d'1 kg**
Rajoute de l'acide isocyanurique à l'eau du spa pour compenser la perte de chlore dû aux rayons UV. Ne contient pas de calcium et peut être utilisé pour désinfecter les eaux dures, sans en augmenter le taux de calcium. Contient 100% de Dichloroisocyanurate de sodium.
- **B0301861 algicide - bouteille de 1L**
Tue tous types d'algues, y compris les algues vertes. Algicide non moussant pour l'amélioration et la conservation de l'eau des spas. Contient 7% de polymère de chlorure d'ammonium quaternaire.
- **B0301862 pH Plus - Pot d'1 kg**
Pour augmenter le pH de l'eau du Spa. Contient 100% de carbonate de sodium.
- **B0301863 pH Minus - Pot d'1,5 kg**
Pour abaisser le pH de l'eau du spa. Contient 100% de bisulfate de sodium.

VIDANGE, NETTOYAGE ET STOCKAGE

Vidange

1. Eteindre tous les fonctions (Chauffage, Filtration et Bulles).
2. Connecter l'adaptateur de la valve de vidange à un tuyau d'arrosage et déposer l'autre extrémité dans un endroit où vider l'eau. (Fig.1)
3. Retirer le bouchon de la valve de vidange extérieure du spa et y brancher l'adaptateur avec le tuyau. (Fig.2)
4. Dans le spa, ouvrir le bouchon de la valve de vidange et laisser l'eau s'écouler. (Fig.3)
5. Une fois l'eau écoulee, soulever le spa pour que le reste de l'eau s'écoule entièrement. (Fig.4)
6. Appuyer sur  pour que l'eau présent dans les tuyaux soit chassée et ce pendant 15 mn. (Fig.5)
7. Une fois vide, sécher le spa avec une serviette (Fig.6)

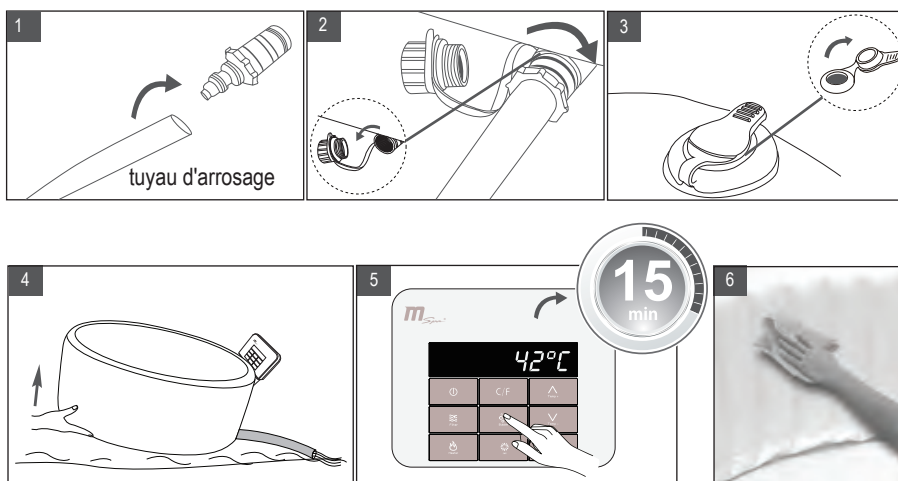

Nettoyage du spa

Si la saleté est visible dans l'eau ou que l'eau est trouble et que les produits n'arrivent pas à résoudre le problème. Changer l'eau et nettoyer le spa.

Quand le spa est vide, retirez la cartouche à l'intérieur du spa, nettoyez-la ou remplacez-la. Utiliser une éponge douce avec du savon pour enlever toute saleté ou taches sur la paroi intérieure. Rincer soigneusement avant de le remplir à nouveau avec de l'eau propre.

IMPORTANT: Ne pas utiliser de laine d'acier, de brosses dures ou de nettoyeurs abrasifs.

Réparation crevaison

Utilisez les rustines fournies:

1. Nettoyer et sécher la zone à réparer.
2. Appliquer la colle sur la rustine et appliquez la rapidement sur la surface endommagée. (Colle non incluse)
3. Lisser la surface pour enlever les bulles d'air et laisser sécher pendant 5 à 10 minutes.

NOTE: Colle non incluse.



Stockage et préparation pour la prochaine utilisation

1. Vider et nettoyer le spa comme décrit dans **vidange** et **nettoyage du spa**.
2. Garder le manuel d'instruction pour dégonfler et ranger le spa, le boîtier de commande et le couvercle.
3. Assurez-vous que tous les composants et accessoires du spa soient complètement propres et secs avant de les ranger. Sécher le spa à l'air libre pendant une heure avant de le plier.
4. Plier le spa avec précaution en évitant les coins pointus pour ne pas endommager ou perforer la paroi du spa.
5. Préparer une nouvelle cartouche pour la prochaine utilisation.
6. Garder le spa et les accessoires dans un endroit sec à température contrôlée entre 0°C et 40°C (32°F et 104°F).
7. Utiliser l'emballage d'origine pour le stockage.

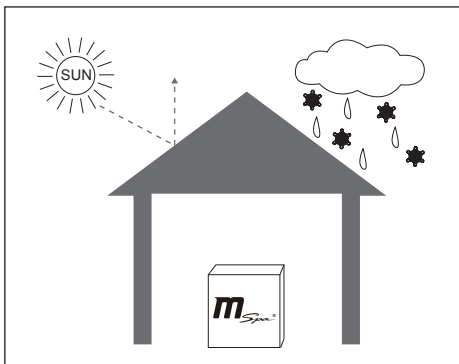

RECYCLAGE ET PROTECTION DE L'ENVIRONNEMENT



Ce symbole indique que ce produit ne doit pas se jeter avec les déchets domestiques. Pour éviter toute atteinte à l'environnement ou à la santé des hommes, ce produit doit être recyclé de manière à promouvoir la réutilisation durable des ressources matérielles. Pour plus d'informations, rapprochez vous des autorités locales.

Pour retourner le produit usé, utilisez les systèmes de reprise et collecte ou contactez votre magasin.

PROBLEME ET SOLUTIONS

PROBLEME	CAUSE	SOLUTION
LE BOITIER DE COMMANDE NE FONCTIONNE PAS	Ne s'allume pas	Vérifier le branchement
	Le disjoncteur différentiel est éteint	Rebrancher la prise du disjoncteur différentiel
	Disjoncteur différentiel cassé	Contacteur le service après-vente MSpa
	Appuyer sur le bouton RESET, si le boîtier de commande ne s'allume pas	Contacteur le service après-vente MSpa
	Défaut dans la connexion du câble 	Connecter le câble composite et vérifier que les broches soient bien branchées
NE CHAUFFE PAS CORRECTEMENT	Température trop basse	Programmer une température plus élevée
	Cartouche de filtration sale	Nettoyer ou changer la cartouche de filtration
	Le niveau de l'eau n'est pas à la marque minimale	Verser plus d'eau jusqu'à la marque minimale
	Panne du chauffage	Contacteur le service après-vente MSpa
	Panne de la pompe de filtration	Contacteur le service après-vente MSpa
LA FONCTION BULLES NE MARCHE PAS	Le câble composite ne fonctionne pas	Connecter le câble à nouveau et vérifier que les broches soient bien branchées.
	S'éteint seul au bout de 10 min.	Attendre 10 minutes.
	Seuil unidirectionnel fermé	Contacteur le service après-vente MSpa
	Panne du boîtier de commande	Contacteur le service après-vente MSpa
PANNE DE LA FONCTION OZONE	Le câble composite ne fonctionne pas	Connecter le câble à nouveau et vérifier que les broches soient bien branchées.
	Le niveau de l'eau n'est pas à la marque minimale	Verser plus d'eau jusqu'à la marque minimale
	Valve bloquée	Contacteur le service après-vente MSpa
	La pompe ne fonctionne pas	Voir la partie "la pompe de filtration ne fonctionne pas"

PROBLEME	CAUSE	SOLUTION
LA POMPE DE FILTRATION NE FONCTIONNE PAS	Filtre bouché par la saleté ou un objet	Nettoyer ou changer le filtre
	Panne du système filtration	Contactez le service après-vente MSpa
LE SPA A UNE FORME ANNORMALE	La pression de l'air a augmenté avec l'exposition au soleil	Réviser la pression d'air et en enlever si nécessaire. Dans les périodes de fortes chaleurs, réviser la pression régulièrement pour éviter des dommages au spa.
FUITE D'EAU	La connexion du spa n'est pas bien serrée.	Serrer la connexion des buses.
	La valve de vidange n'est pas bien fermée	Contactez le service après-vente MSpa.
	Les fuites d'eau viennent des parois du spa	Réparer le trou avec le kit de réparation.
FUITE D'AIR	La valve d'air est desserrée	Remplir le spa d'air, vérifier les valves et changes-les si nécessaire.
	Trou ou fissure dans le spa	Mettre du savon dans une bouteille d'eau et pulvériser toutes les coutures. S'il existe une fuite, vous verrez des bulles de savon. Une fois la fuite trouvée, sécher et nettoyer pour appliquer la rustine. Voir la section réparation page 20.
EAU SALE	L'eau a été utilisé de nombreuses fois	Changer l'eau
	Filtration insuffisante	Augmenter la fréquence de filtration
	Cartouche filtrante sale	Nettoyer ou remplacer la cartouche
	Mauvais entretien de l'eau	Consulter les instructions sur les produits

CONTACTEZ VOTRE VENDEUR MSPA POUR QUELCONQUE PROBLEME CONCERNANT LE PRODUIT

GARANTIE MSPA

Tous les produits MSPa sont testés et certifiés sans défaut avant leur commercialisation.

MSPA garanti ce produit contre les défauts matériels et assure la main d'œuvre pendant 1 an.

La période de garantie commence dès la date d'achat du produit. Le service après-vente pourra exiger une preuve d'achat originale pour contrôler cette date. Pendant la période de garantie, MSPa réparera ou remplacera à ses frais, quelconque produit défectueux. Les produits de remplacement ou pièces réparées seront garantis pour la période restante de la garantie originale.

Politique d'envois de pièces

Les consommateurs sont responsables de l'envoi des pièces au centre de service après vente ou à Oriental Recreational Products (Shanghai) Co., Ltd.

Politique de garantie

- Cette garantie ne sera pas valable si un défaut ou panne est le résultat d'une négligence, un accident, d'une instruction non suivie, d'un entretien incorrect ou inadéquat, d'une connexion avec une alimentation inadéquate. Mais aussi, des dommages chimiques de l'eau, à la perte de l'eau du spa, à la modification ou à la réparation du produit non autorisé, à un usage commercial, à un incendie, à une tempête, à une inondation ou d'autres causes extrêmes.
- Cette garantie n'est valable que dans le pays d'achat du spa mais aussi dans les pays où MSPa vend le même modèle avec les mêmes spécifications techniques.
- Le service de garantie à l'extérieur du pays d'achat est limité aux termes et conditions du pays où le produit est utilisé. Lorsque le coût de la réparation ou du remplacement n'est pas couvert par cette garantie, MSPa avisera le propriétaires et le coût sera à la charge du propriétaire.
- Cette garantie s'applique uniquement à l'acheteur original et se termine lorsque tout transfert de propriété est effectué.
- Toutes les réparations sous garantie doivent être autorisées par ORPC ou son distributeur agréé ou un agent à condition que la pièce défectueuse soit livrée au distributeur sur demande.
- Le service après-vente MSPa est seul responsable de tous les travaux et services donnés à votre produit MSPA. ORPC ne sera pas tenue responsable des résultats et du coût de réparations non autorisées effectuées par de personne de ce service.
- Les produits de la marque MSPa sont régis exclusivement par la garantie fournie par le revendeur.

Registre de garantie

Pour s'enregistrer, merci de compléter le bon de garantie ci-joint et nous l'envoyer par la poste. Toutes les demandes doivent être soumises à ORPC par les revendeurs autorisés. Il est essentiel que toutes les informations incluant le nom du client, date d'achat, numéro de série, modèle de spa, problème et pièces détachées nécessaires soient renseignées. Sans ces informations la garantie ne sera pas valable. Le bon de garantie devra être dûment rempli et envoyé à ORPC ou au distributeur autorisé dans les 30 jours suivant la date d'achat.

Services après-vente MSpa

Pays	Adresse	Tel. / Fax	Contact
Norvège	MSPA NORGE AS Sjøskogenveien 5 1407 Vinterbro	tlf: +47 64977330	<i>mspa@spahuset.no</i>
France	Service Après-Vente MSpa par POOLSTAR FRANCE Conseils et Assistance	0892 233 089 (0.34€/min)	<i>www.mspa.fr</i>
Suède	Handelshuset AB Add: Hantverkare gatan 24 444 32 StenungsundSweden	Tel: +46 303 80881 Fax : + 46 303 80825	<i>info@hahus.se</i>
Afrique du Sud	MEGA MASTER No 8, Donkerhoek, Pretoria East South Africa <i>www.megamaster.co.za</i>	Service Phone NO.: +27 12 802 1515	<i>info@megamaster.co.za</i>
Pologne	Pro-Wellness Sp. J. UL.MORAWA 48 40-353, KATOWICE POLAND Contact: Marcin <i>http://www.the-mspa.pl</i>	TEL: +48 (32)353 0881	<i>biuro@fotele.com</i>
Rep. Tchèque & Slovaquie	Pro prodejní a poprodejní servis v České Republice a na Slovensk u prosímkontaktujte HANS-CRAFT, s.r.o.	Tel.: +420 774 055 672	<i>info@hanscraft.com</i>



Bon de garantie MSpa

Remplir le bon de garantie ci-dessous. En soumettant ce formulaire, votre garantie sera enregistrée.
* Remarque: Un formulaire incomplet ne sera pas accepté et sera considéré comme nul par MSpa.

Veuillez remplir le formulaire ci-dessous avec des informations correctes:

*Nom: _____
*Prénom: _____ *Adresse: _____

*Ville: _____ *Département: _____
*Code postal: _____ *Pays: _____
*Téléphone: _____
*Email: _____



* Date d'achat: _____ (mois) _____ (jour) _____ (an) *modèle: _____
* Numéro de série _____ chercher le numéro dessous le panneau de
contrôle imprimé sur le liner ex (2GNBUB#####SC##)
Lieu d'achat : _____
* Adresse du lieu d'achat: _____
* Adresse du vendeur: _____
* Facture d'achat avec date d'achat et modèle :

Description du problème:

Craquelure du spa () Boîtier de contrôle () Autres problèmes, les détails ci-dessous
l'Etat dans le ()

IMPORTANT:

- En cas de problème avec le spa, une photo de la pièce défectueuse doit être envoyé joint au bon de garantie OBLIGATOIRE et à la réclamation.
- Pour la partie électrique ou un problème du boîtier de contrôle - Envoyer le boîtier de contrôle à votre service après-vente local MSpa. Voir la liste des services après-ventes dans le manuel.

